

PLANTA DE PISO  
esc 1:200

LEGENDA		
SÍMBOLO	DESCRIÇÃO	QTD
	PAVIMENTAÇÃO EM ASFALTO CBUQ	2.499,50 m <sup>2</sup>
	CONCRETO DESEMPENADO ESP. 05CM COM JUNTAS DE DILATAÇÃO 100X100CM (CALÇADA)	832,35 m <sup>2</sup>
	PISO EM GRANITINA - INCLUSO ÁREAS DE MANOBRÁ DA PISTA DE SKATE	712,01 m <sup>2</sup>
	PLANTIO DE GRAMA BATATAIS	58,24 m <sup>2</sup>
	GUIA COM SARJETA	156,44 m
	GUIA H= 15cm	232,51 m
	GUIA REBAIXADA	16,41 m <sup>2</sup>
	PISO TÁTIL DE ALERTA	64 U
	PISO TÁTIL DIRECIONAL	569 U
	DIREÇÃO DA INCLINAÇÃO DO PISO	-

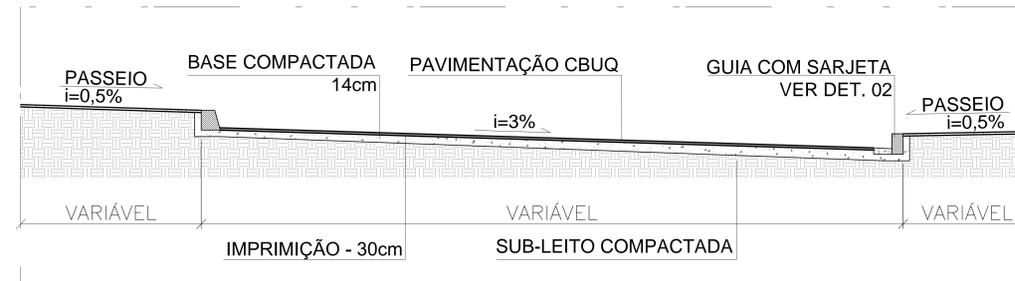

DET. 01 - SEÇÃO TRANSVERSAL SEM ESC.

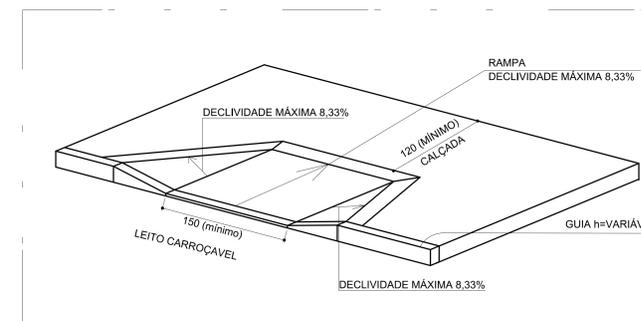

DET. 02 - RAMPA DE ACESSIBILIDADE - CALÇADAS SEM ESC.

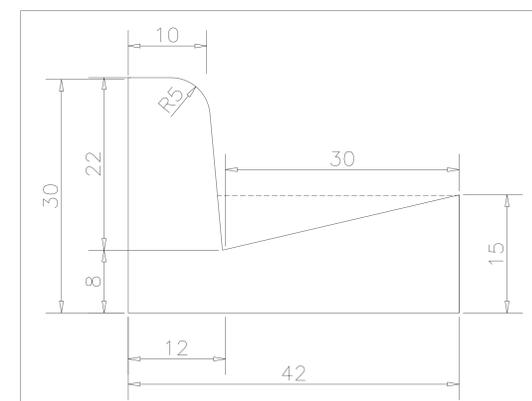

DET. 03 - MEIO FIO C/ SARJETA SEM ESC

**PREFEITURA DE ÁGUAS LINDAS DE GOIÁS**  
 DIRETORIA DE PROJETOS - PREFEITURA DE ÁGUAS LINDAS DE GOIÁS  
 ESTACIONAMENTO PÚBLICO E PISTA DE SKATE

ENDEREÇO : ÁREA PÚBLICA MUNICIPAL, LOTE 1 F QUADRA 33 - JARDIM BRASÍLIA  
 PROPRIETÁRIO : PREFEITURA MUNICIPAL DE ÁGUAS LINDAS DE GOIÁS  
 AUTOR DO PROJETO : LIDIANE FERNANDES VIEIRA  
 RESPONSÁVEL TÉCNICO :

PREFEITURA MUNICIPAL DE GOIÁS  
 AUTOR DO PROJETO: LIDIANE FERNANDES VIEIRA CAD: Nº A37165/3  
 RESP. TÉCNICO CAUCÍREA

PROJETO DE ARQUITETURA - IMPLANTAÇÃO URBANÍSTICA  
 USO : INSTITUCIONAL  
 CONTEÚDO : PLANTA DE PISO E DETALHES.

DATA : JUL2020 DESENHO: ESC.: INDICADA PRANCHA : 3/3